



COMBiLiFT

C2500-C3000

Kundenorientierte Transportlösungen



Drei in Eins - Eine Maschine

Gabelstapler > Seitenstapler > Vierwegestapler

www.COMBiLiFT.com



TECHNISCHE SPEZIFIKATION

MODELL C2500-C3000

REF	BESCHREIBUNG	C2500	C3000
1a	Hubhöhe		4040 mm
1b	Freihub		0mm
2	Bauhöhe eingefahren		2655mm
3	Bauhöhe ausgefahren		4760mm
4	Gesamtbreite	1900mm	2250mm
5	Mastvorschub	850mm	1200mm
6	Bodenfreiheit unter Hubgerüst		150mm
7	Bodenfreiheit Mitte Radstand		135mm
8	Fahrerschutzdachhöhe		2345mm
9	Gesamtlänge		1930mm
10	Gabelträgerbreite		1200mm
11	Spurbreite vorn		1730mm
12	Breite zwischen den Radarmen		1230mm
13	Lastschwerpunkt		600mm
14	Überhang vorne		205mm
15	Radstand	1528mm	1878mm
16	Überhang hinten		167mm
17	Nennverlustmaß bis Gabelrücken		1100mm
18	Anfahrwinkel max.		45 °
19	Rampenwinkel max.		17°
20	Abfahrwinkel max.		45 °
21	Mastneigung nach vorn		2°
22	Mastneigung nach hinten		4 °
23	Wenderadius min.	1905mm	2200mm
24	Plattformhöhe		495mm
25	Plattformbreite	800mm	1150mm
A	Tragfähigkeit	2500kg	3000kg
B	Eigengewicht	4500kg	4900kg
C	Fahrgeschwindigkeit max.		14km/h
D	Steigfähigkeit		10%
E	Kubota V1505-T Diesel/ 3 ltr GM LPG		32kW/ 48kW
F	Fahrzeugelektrik		12 Volt
G	Gabelzinkenabmessung 50mm x 150mm x	800mm	1150mm
H	16 x 7 - 10.5 Bereifung vorne (Solid)		AD406mm / Breite 178mm
I	23 x 10-12 Bereifung hinten (Super Elastic)		AD 580mm/ Breite 240mm
J	Standard Lackierung		Grün und Grau
K	Komfortsitz Modell		KAB Modell 211

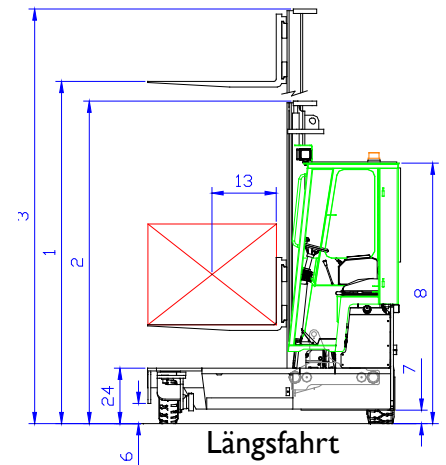

Längsfahrt

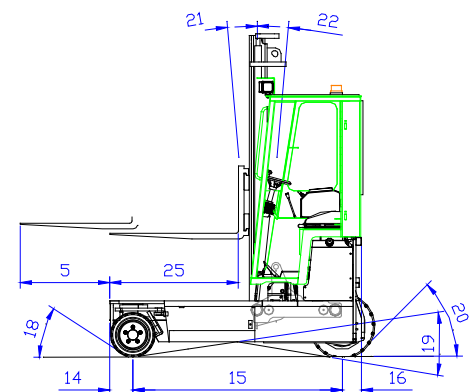
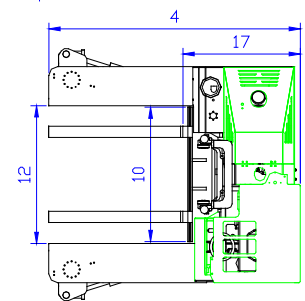

Frontfahrt

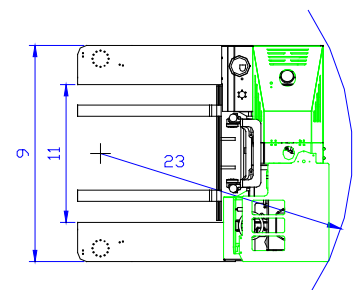

FEATURES INCLUDE:

- Gummimontierte halboffene Kabine
- Multidirektionaler Betrieb
- Hydrostatischer Allradantrieb
- Lastsensible Lenkung
- 4-Wege Rad Positionierung
- Hydraulischer Ölkühler

Händler:

COMBiLiFT

Co. Monaghan
Irland

T: +353 47 80500

F: +353 47 80501

E: info@combilift.com

www.COMBiLiFT.com