



COMBiLiFT

Kundenorientierte Transportlösungen

COMBi[®]-CBE

Kompakter Mehrwege-Elektrostapler

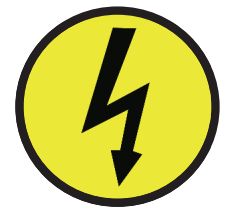

- > Transportiert Langgut und palettierte Güter
- > Innen- und Außeneinsatz

www.COMBiLiFT.com



TECHNISCHE SPEZIFIKATION

COMBi[®]-CBE

Protected by Design Registration Copyright: European Community No.: 000725668-0001 | US No.: D579, 624 | Canadian No.: 123292 | Australian No.: 318370 | Russian Federation No.: 70814 | Korean No.: 30-0516087 | Japanese No.: 1330896 | Taiwan No.: D126056 | Chinese No.: ZL200730329732.6

Ref.	BESCHREIBUNG	STANDARD
1a	Hubhöhe	4000mm
1b	Freihub	0mm
2	Bauhöhe Eingefahren	2670mm
3	Bauhöhe Ausgefahren	4850mm
4	Gesamtlänge mit Gabellänge 1065mm	2565mm
5	Bodenfreiheit unter dem Mast	125mm
6	Bodenfreiheit bis Radachse	100mm
7	Bauhöhe Fahrerschutzdach	2250mm
8	Gesamtbreite	1500mm
9	Gabelträgerlänge	1325mm
10	Spurbreite	1280mm
11	Lastschwerpunkt	500mm
12	Überhang vorne	280mm
13	Radstand	1070mm
14	Überhang hinten	150mm
15	Verlustmaß	1500mm
16	Anfahrtswinkel	30°
17	Rampenwinkel	15°
18	Abfahrtswinkel	30°
19	Mastneigung nach vorne	3°
20	Mastneigung nach hinten	5°
21	Max. Außen Wenderadius	1400mm
A	Tragfähigkeit	2500 Kg
B	Eigengewicht	6500 kg
C	Max. Geschwindigkeit	11 Km/h
D	Steigfähigkeit	10%
E	Batterie Spannung / Kapazität	48v / 930Ah
F	2 x AC Elektro- Traktion Motor	48v / 5kW
G	AC Elektro- Motor Arbeits- Hydr. Pumpe	48v / 14 kW
H	Gabelquerschnitt	125 x 50 x 1065 Long
I	Reifen vorne (Größe 16 x 7 – 10.5) x 2	AD 406 / Breite 178
J	Hinterreifen (Größe 22 x 10 x 16) x 1 A	D 559 / Breite 254
K	Standard Lackierung	Grün and Grau
L	Sitz	KAB Model 211

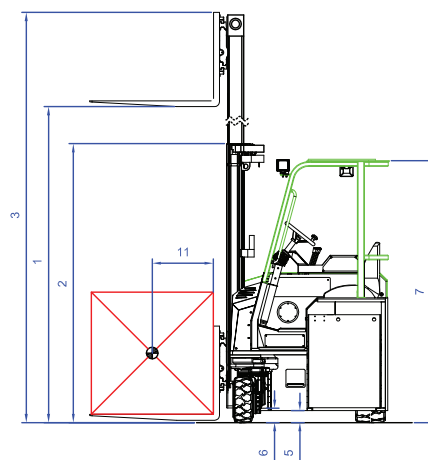

LÄNGSFAHRT

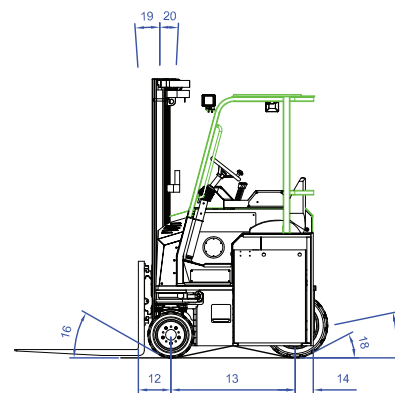
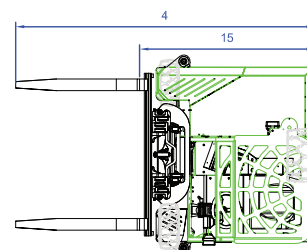

FRONTFAHRT

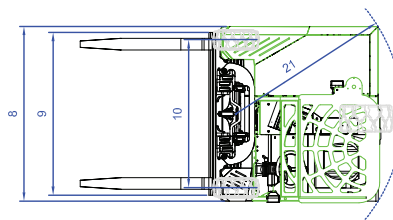

STANDARD AUSSTATTUNG:

- Fahrerschutzdach offen ohne Verglasung
- Lastabhängige Lenkung
- Fahrtrichtungswahl über Joystick
- Mehr-Wege-Lenkung
- 2-Rad Elektro-Antrieb
- AC Technologie mit CAN BUS System

Händler

www.COMBiLiFT.com

COMBiLiFT

Co. Monaghan
Ireland

T: +353 47 80500

F: +353 47 80501

E: info@combilift.com